

**feuchtigkeitsbeständiger
Ringkern-Transformator
1000VA - 3500 VA**

**toroidal-transformer
humidity proof
1000VA - 3500 VA**

**Ringkern-Transformatoren vergossen (TRVTK)
eckiges Gehäuse Schutzklasse II
Anschlüsse mit Feuchtraum-Abzweigkasten**

**toroidal-transformers potted (TRVTK)
square housing, safety class II
terminals with damp room junction box**

Technische Daten

Leistung: 1000 VA
Frequenz: 50 Hz
Spannung: 230 V : 230 V
Vergussmasse: Polyurethan
Schutzklasse: II
Anschlüsse: über Feuchtraum Abzweigkästen voneinander
getrennt
Applikation: Trenntrafo für Ambulanzfahrzeuge
Einsatz: in Ambulanzfahrzeugen im ungeschützten Außenbereich

technical data

power: 1000 VA
frequency: 50 Hz
voltage: 230 V : 230 V
potting: polyurethane
safety class: II
terminals: separated by damp room junction
boxes
application: isolating transformer for ambulance cars
usage: in ambulance cars in unprotected outdoor areas

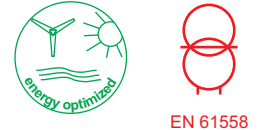

Sekundärleistung secondary power	L	Gehäuseabmessungen B in mm housing dimension	H	Strom Current	Spannung	Kupfergewicht copper weight	Gesamtgewicht total weight	BV
1000 VA	190	190	137	4,34 A	230 V	3,25 kg	10,0 kg	35090001
2000 VA	220	220	177	8,7 A	230 V	5,4 kg	13,0 kg	35090002
3500 VA	280	280	177	15,2 A	230 V	8,3 kg	25,0 kg	35090003

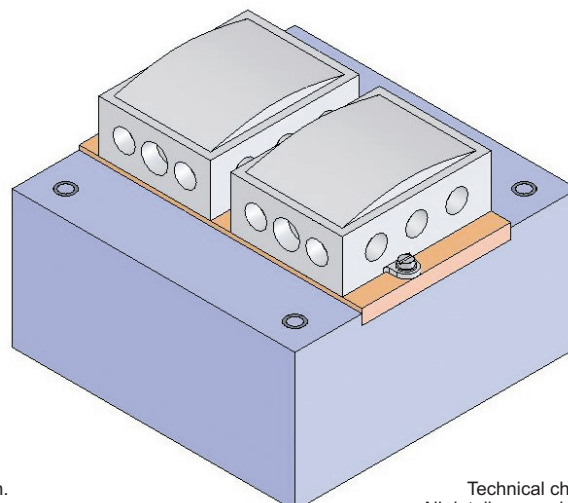
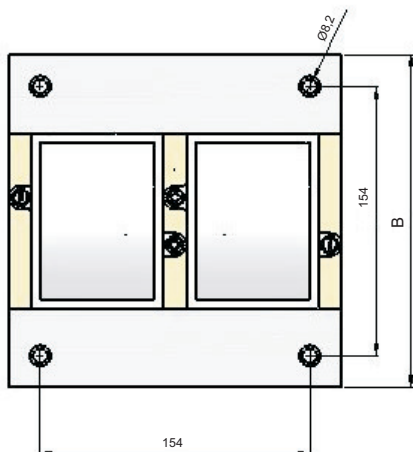
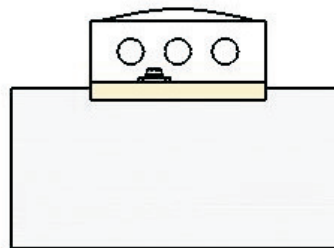
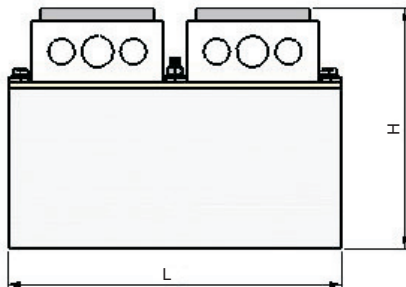

BV 35090001

Technische Änderungen und Verbesserungen vorbehalten.
Alle Angaben sind Richtwerte,
Abweichungen können möglich sein.

Technical changes and optimisation reserved.
All details are guide values, variations are possible.
Other dimensions and technical changes on request.

**Tauscher Transformatorenfabrik GmbH
Gewerbegebiet Neureut
D - 94078 Freyung**

Tel.: +49 (0) 8551/91696-0
Fax: +49 (0) 8551/91696-198

info@tauscher.com
www.ringkerntrafo.com